

ZABYTKOWY KOŃCŁ P.W. W AGNIESZKI
W GONI DZU



2024r.

OPIS

DO PROJEKTU

ZAGOSPODAROWANIA TERENU

1. Zamierzenie inwestycyjne

Przedmiotem inwestycji jest remont budynku istniejącego kościoła. Istniejący budynek sakralny wybudowany w latach 1922-1924 był zrealizowany według ówczesnych standardów budowlanych, bez uwzględniania współczynników termicznych ścian, stropu i okien.

2. Działka zagospodarowana jest budynkiem kościoła, wokół którego istnieje utwardzona droga procesyjna, występuje zieleń wysoka i niska. Teren jest ogrodzony parkanem murowanym kamiennym.

2.1 Ścieki bytowe do zbiornika szczelnego. Woda z wodociągu miejskiego.

2.2 Dojazd od strony ulicy Szpitalnej.

2.3 Powierzchnia dróg i ciągów utwardzonych pozostaje bez zmian.

2.4 Wody z połaci dachowych gromadzone w zbiornikach podziemnych. Woda będzie wykorzystywana do utrzymania zieleni przy kościelnej.

2.5 Nie przewiduje się wycinki drzew wysokich i zmniejszania terenów zielonych wokół świątyni.

2.6 Nie przewiduje się zmian w zagospodarowaniu terenu.

3. Zestawienie powierzchni

- teren opracowania
- powierzchnia zabudowy -
- powierzchnia biologicznie czynna -

– powierzchnia utwardzona -

4. Działka i kościół zostały wpisane do rejestru zabytków w dniu 23 kwietnia 1981 roku, znak WKZ-5340/10/81. Numer rejestru A-493.

5. Teren leży poza strefą eksploatacji górniczych.

6. Budynek kościoła nie stanowi zagrożenia dla środowiska.

7. Warunki ochrony przeciwpożarowej

Istniejący budynek kościoła w kategorii zagrożenia ZLI, klasa odporności pożarowej D. Ściany i stropy z materiałów niepalnych EI30 i REI30. Budynek stanowi jedną strefę pożarową. Dojazd zapewniony. Wyjście ewakuacyjne zapewnione.

8. Informacja o obszarze oddziaływania obiektu

Obszar oddziaływania zamyka się na terenie inwestycji.

SYTUACJA DO ZABYTKOWEGO KOŚCIAŁA W GONIADZU

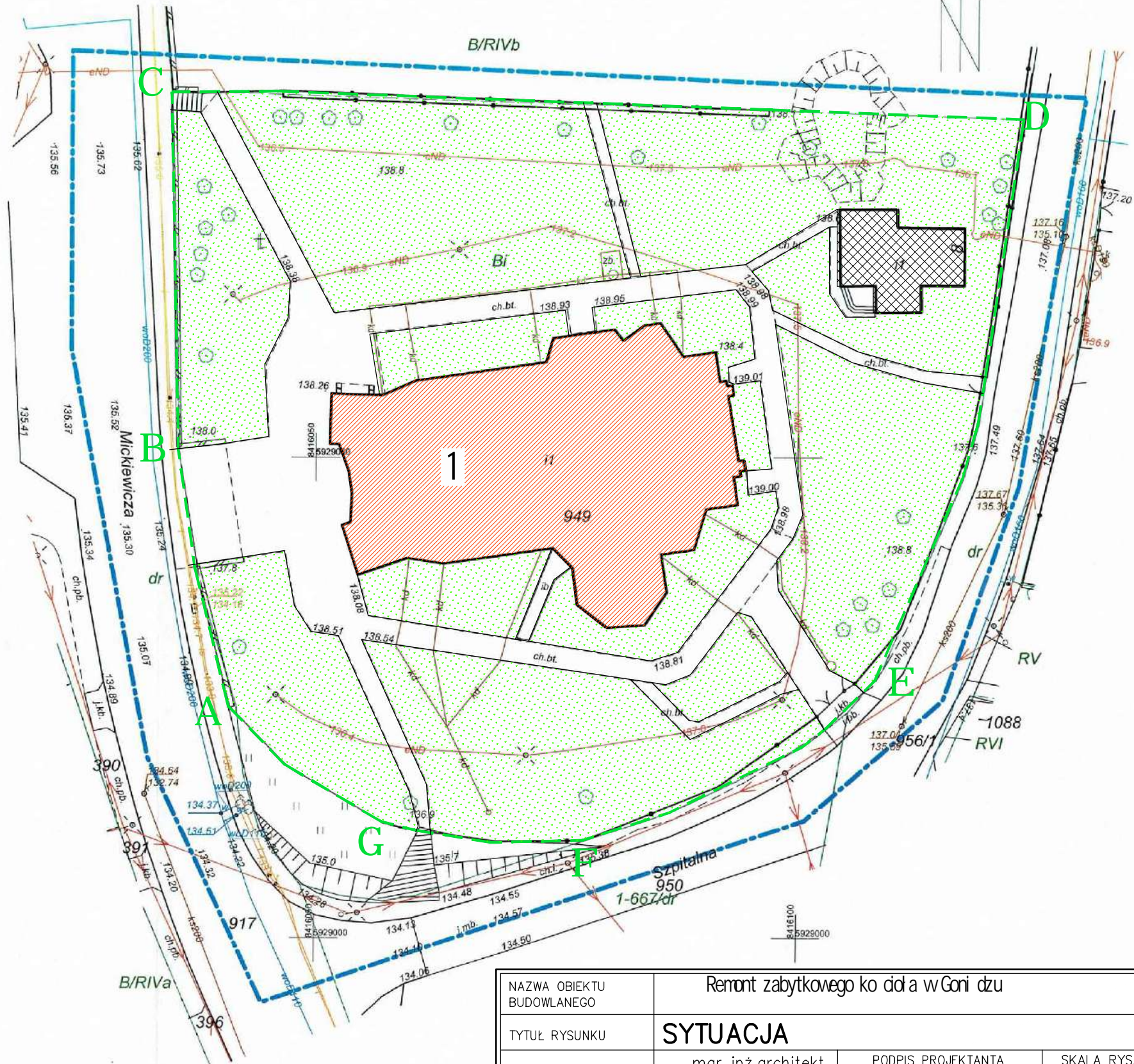

MAPA DO CELÓW PROJEKTOWYCH	
SKALA MAPY	1:500
MIEJSCOWOŚĆ	GONIADZ
Oznaczenia kancelaryjne zgłoszonej pracy geodezyjnej	Nr rob. wyk.: 1/2024 Id mat.: GG.6641.26.2024
Jednostka ewidencyjna	identyfikator 200801_4
	nazwa GONIADZ - MIASTO
Obręb ewidencyjny	identyfikator 200801_4.0001
	nazwa Goniądz
Nazwa układu współrzędnych	plaskich 2000
	wysokościowych PL-EVRF2007-NH
Numer działki ewidencyjnej	949
Oznaczenie i informacje o służebnościach gruntowych mających wpływ na zagospodarowanie gruntów zlokalizowanych w granicach projektowanej inwestycji:	Nie badano
Oznaczenie i symbol konturu użytku gruntowego, który nie jest ujawniony w bazie danych EGIB:	Brak
Oznaczenie granic obszaru aktualizacji:	
Data opracowania: 09.01.2024 r.	Ark. m. zas.: 8.201.10.03.4.3
Usługi Geodezyjno-Kartograficzne Wiesław Tekień 19-100 Mońki, ul. Białostocka 4 NIP 546-104-34-70, tel. 506-155-094	Wiesław Tekień Geodeta Nr uprawnień 8220, zakres 1,2
NAZWA/imię i nazwisko wykonawcy data i podpis osoby reprezentującej wykonawcę	Imię i nazwisko, nr uprawnień oraz data i podpis geodety uprawnionego, który opracował mapę
Informacja o punktach osnowy podstawowej i szczegółowej w granicach opracowania	
Nr punktu	Stan znaku i rodzaj stabilizacji



Informuję, że niniejszy dokument został opracowany w wyniku prac geodezyjnych i kartograficznych, których rezultaty zawiera operat techniczny pozytywnie zweryfikowany.	
Identyfikator zgłoszenia prac geodezyjnych	GG.6640.26.2024
Organ służby geodezyjnej, który otrzymał zgłoszenie	Starosta Mońki
Wykonawca prac geodezyjnych	Usługi Geodezyjno - Kartograficzne Wiesław Tekień
Numer oraz data sporządzenia dokumentu zawierającego wynik pozytywnej weryfikacji	Protokół weryfikacji Nr GG.6640.26.2024_1 z dnia 09.01.2024 r.
Imię i nazwisko oraz numer uprawnień zawodowych kierownika prac	Wiesław Tekień Nr uprawnień 8220



W. Tekień

LEGENDA:
A,B,C...G.
1

-OBSZAR OPRACOWANIA
-TEMAT OPRACOWANIA - ZABYTKOWY KOŚCIAŁ

NAZWA OBIEKTU BUDOWLANEGO	Remont zabytkowego kościoła w Goniądzu		
TYTUŁ RYSUNKU	SYTUACJA		
IMIĘ I NAZWISKO PROJEKTANTA	mgr inż.architekt KAROL NOWAKOWSKI	PODPIS PROJEKTANTA	SKALA RYS.
NUMER UP. BUD.	upr.13/PDOKK/2014		1: 500
IMIĘ I NAZWISKO PROJEKTANTA	mgr inż.architekt ANDRZEJ NOWAKOWSKI		NUMER RYS.
NUMER UP. BUD.	upr. nr BŁ 194/77		1.
DATA SPORZĄDZENIA	29. 01. 2024		

nazwa elementu projektu budowlanego	Projekt architektoniczno-budowlany
nazwa zamierzenia budowlanego	Remont zabytkowego kościoła p.w. Św. Agnieszki w Goniądzu
adres obiektu budowlanego	ul. Mickiewicza 15 19-110 Goniądz
kategoria obiektu budowlanego	X
- nazwa jednostki ewidencyjnej - nazwa i numer obrębu ewidencyjnego - numery działek ewidencyjnych, na których obiekt jest usytuowany	Gmina Goniądz Obręb ew. 4.0001 Jednostka ew. 200801-4 działka nr 949
imię i nazwisko lub nazwa inwestora, adres inwestora	Parafia Rzymskokatolicka pw. Św. Agnieszki ul. Mickiewicza 15, 19-110 Goniądz

zakres opracowania	pełniona funkcja projektowa	imię i nazwisko, specjalność, numer uprawnień budowlanych	data opracowania	podpis
ARCHITEKTURA ZAGOSPODAROWANIE	Projektant spec. uprawnień numer upr.	mgr inż. arch. Karol Nowakowski 13/PDOKK/2014		
		mgr inż. arch. Andrzej Nowakowski BŁ 194/77		

CZĘŚĆ OPISOWA
DO PROJEKTU ARCHITEKTONICZNO-BUDOWLANEGO
REMONTU ZABYTKOWEGO KOŚCIOŁA
W GONIĄDZU

1. Rodzaj i kategoria obiektu

Istniejący budynek kościoła parafialnego w kategorii X.

2. Program użytkowy

Kościół jest użytkowany i służy parafianom do kultu religijnego, funkcjonalnie jest dostosowany do odprawiania mszy i innych nabożeństw katolickich.

3. Forma, architektura i układ przestrzenny

Neobarokowy kościół jest dwuwieżową, a zarazem trójnawową bazyliką z transeptem. Zaplanowano go na rzucie zbliżonym do prostokąta z wpisanym krzyżem łacińskim. Rzut, przejawiający się dynamiką, tworzy elipsoidalne, skrzyżowane ze sobą dwa człony: korpusu nawowego i transeptu. Wklęsłą i gładką fasadę przysłaniającą nawę główną flankują po bokach ukośnie ustawione wieże. Gładkie trzony wież wieńczy płycinowa nastawa z okrągłymi oknami, zakończona barokowymi hełmami. W elewacjach bocznych znajduje się dwa rzędy okrągłych okien. Rząd wyższy znajduje się ponad nawami bocznymi, a rząd niższy w ścianach naw bocznych. Od nawy głównej odchodzą ramiona transeptu, a przedłużeniem nawy jest prezbiterium. Do naroży prezbiterium i transeptu przylegają ukośnie ustawione zakrystie i mniejsze od nich sienie. Z południowym ramieniem transeptu styka się ośmioboczna kaplica świętego Antoniego. Tynkowaną na gładko bryłę z pseudo pilastrami przykrywa efektowny, łamany dach polski. Na skrzyżowaniu kalenicy i transeptu umieszczono finezyjną sygnaturkę. Wnętrze przybiera układ trójprzęsłowy z arkadami prowadzącymi do naw bocznych. Nawę główną przykrywa

kolebkowe sklepienie z lunetami. Sklepienie jest wzmocnione gurtami. Niskie nawy boczne zamyka sklepienie krzyżowe na gurtach.

Prowadzone prace będą zgodne z zaleceniami konserwatorskimi z dnia 23 lipca 2023 roku nr R.5183.5.2023.RS.

Układ przestrzenny całego założenia sakralnego nie ulegnie zmianie, nie przewiduje się dobudowy, rozbudowy, itp.

4. Charakterystyczne parametry obiektu budowlanego

- kubatura – 14221,7m³
- powierzchnia zabudowy – 896,0 m²
- powierzchnia użytkowa – 763,0 m²
- wysokość do kalenicy – 23,48 m
- wysokość wież – 42,90 m
- długość – 42,68 m
- szerokość – 30,95 m

5. Opinia geotechniczna - prace remontowe, nie dotyczy

6. Budynek jest dostosowany do potrzeb osób niepełnosprawnych. pochylnia od strony kaplicy św. Antoniego

7. Budynek jest wyposażony w instalacje:

- elektryczną,
- kanalizacyjną,
- wodociągową,
- instalację grzewczą

8. Parametry techniczne budynku

Parametry techniczne budynku pozostają niezmiennione.

- budynek o ścianach zewnętrznych i wewnętrznych murowany z cegły pełnej.

- stolarka okienna metalowa jedno szybowa
- drzwi drewniane
- wentylacja grawitacyjna typu Z w ścianach bocznych
- ogrzewanie - nadmuch podłogowy kanały posadzkowe
- cokół kamienny

9. Przewidziane prace remontowe

- skucie tynków odspojonych i uzupełnienie tych miejsc tynkiem trasowym
- zeszkobanie łuszczącej się farby i przetarcie tynków wraz z gzymsami, papierem ściernym w celu lepszej przyczepności podłoża
- zagruntowanie i pomalowanie ścian i gzymsów
- wymiana i remont obróbek blacharskich, rynny i parapety zewnętrzne w oknach
- renowacja okien stalowych (czyszczenie, gruntowanie, malowanie, wymiana zbitych szyb)
- renowacja drzwi drewnianych
- wstawienie od środka okien jedno ramowych czterodzielnych (podział pokrywa się z podziałem okien istniejących), podwójnie przeszklonych z argonem w pakietach z ciepłymi ramami aluminiowymi wypełnionymi pianką poliuretanową. Podniesie to współczynnik cieplny przenikania i poprawi warunki termiczne wewnątrz świątyni (jest to metoda odwracalna i zalecana, gdyż nie narusza tkanki oryginalnej budynku). W elewacji frontowej okno owalne będzie poddane remontowi od strony zewnętrznej, od środka ze względu na prospekt organowy nie ma możliwości wstawienia okna osłonowego. Na wieży okna składają się z części przeszklonej i pasa z żaluzjami w środku (fragmenty żaluzjowe od środka zabezpieczyć siatką przeciw ptakom, i nietoperzom)
- ocieplenie sklepienia wełną mineralną
- malowanie farbami silikonowymi w kolorze stara biel (kolorystyka do ustalenia na zasadzie próbek na elewacji, do ostatecznej decyzji Konserwatora Zabytków)
- stosować tynki trasowe
- czyszczenie cokołu i wymiana spoinowania na spoiny trasowe.

10. Wpływ na środowisko

- inwestycja nie wywiera negatywnego wpływu na środowisko,
- obiekt nie jest uciążliwy i nie wpływa w sposób niekorzystny na zdrowie ludzi i obiekty sąsiednie,
- emisja zanieczyszczeń pyłowych i płynnych - budynek spełnia warunki ochrony atmosfery,
- emisja hałasu oraz wibracji - budynek z wyposażeniem i przeznaczeniem funkcjonalnym nie wprowadza szczególnej emisji hałasu i wibracji,
- obiekt wyposażony jest niezbędne przyłącza infrastruktury technicznej,
- wpływ na istniejący drzewostan, powierzchnię ziemi, glebę, wody powierzchniowe i podziemne - obiekt nie wprowadza szczególnych zakłóceń w ekologicznej charakterystyce powierzchni ziemi, gleby, wód powierzchniowych i podziemnych,
- teren nie będzie zniwelowany,
- nie przewiduje się odprowadzania wód opadowych na tereny sąsiednie, wody opadowe z dachu - powierzchniowo na teren inwestora
- na terenie występuje zieleń wysoka - charakter użytkowania obiektu pozwala na zachowanie biologicznie czynnego terenu działki poza powierzchnią zabudowy i utwardzeniem,
- wszelkie uciążliwości mieszczą się na terenie inwestora,
- zostaną ustawione urządzenia go gromadzenia odpadów stałych w miejscach zapewniających łatwość korzystania z nich przez użytkowników i łatwość odbioru odpadów przez transport asenizacyjny.

11. Charakterystyka energetyczna obiektu – nie dotyczy

12. Warunki ochrony przeciwpożarowej

- Budynek zalicza się do kategorii zagrożenia ludzi określony dalej jako ZLI.
- Parametry pożarowe występujących materiałów palnych: materiały istniejące są trudnozapalne i niepalne.
- Klasa odporności pożarowej budynku - "D"
- Dojazd pożarowy do budynku: dojazd do budynku jest zapewniony.

11. Charakterystyka energetyczna obiektu – nie dotyczy

12. Warunki ochrony przeciwpożarowej

- Budynek zalicza się do kategorii zagrożenia ludzi określony dalej jako ZLI.
- Parametry pożarowe występujących materiałów palnych: materiały istniejące są trudnozapalne i niepalne.
- Klasa odporności pożarowej budynku - "D"
- Dojazd pożarowy do budynku: dojazd do budynku jest zapewniony.
- Ewakuacja: z budynku są zapewnione bezpieczne wyjścia prowadzące na zewnątrz, liczba otworów oraz szerokości spełniają wymagania p.poż.

13. Uwagi

- Materiały stosowane przy budowie muszą być stosowane zgodnie z instrukcją i zaleceniami producenta.
- Wszelkie prace budowlane wykonywać pod nadzorem osoby uprawnionej do kierowania danym zakresem robót, zasadami sztuki budowlanej, zaleceniami opinii technicznej i kart technologicznych, przestrzegając przepisów BHP.

mgr inż. arch. Karol Nowakowski
[Podpis]
nr upr. 13/PDOKK/2014; nr upr. 3/PDOKK/2017
r.r. 1zby PD-0438

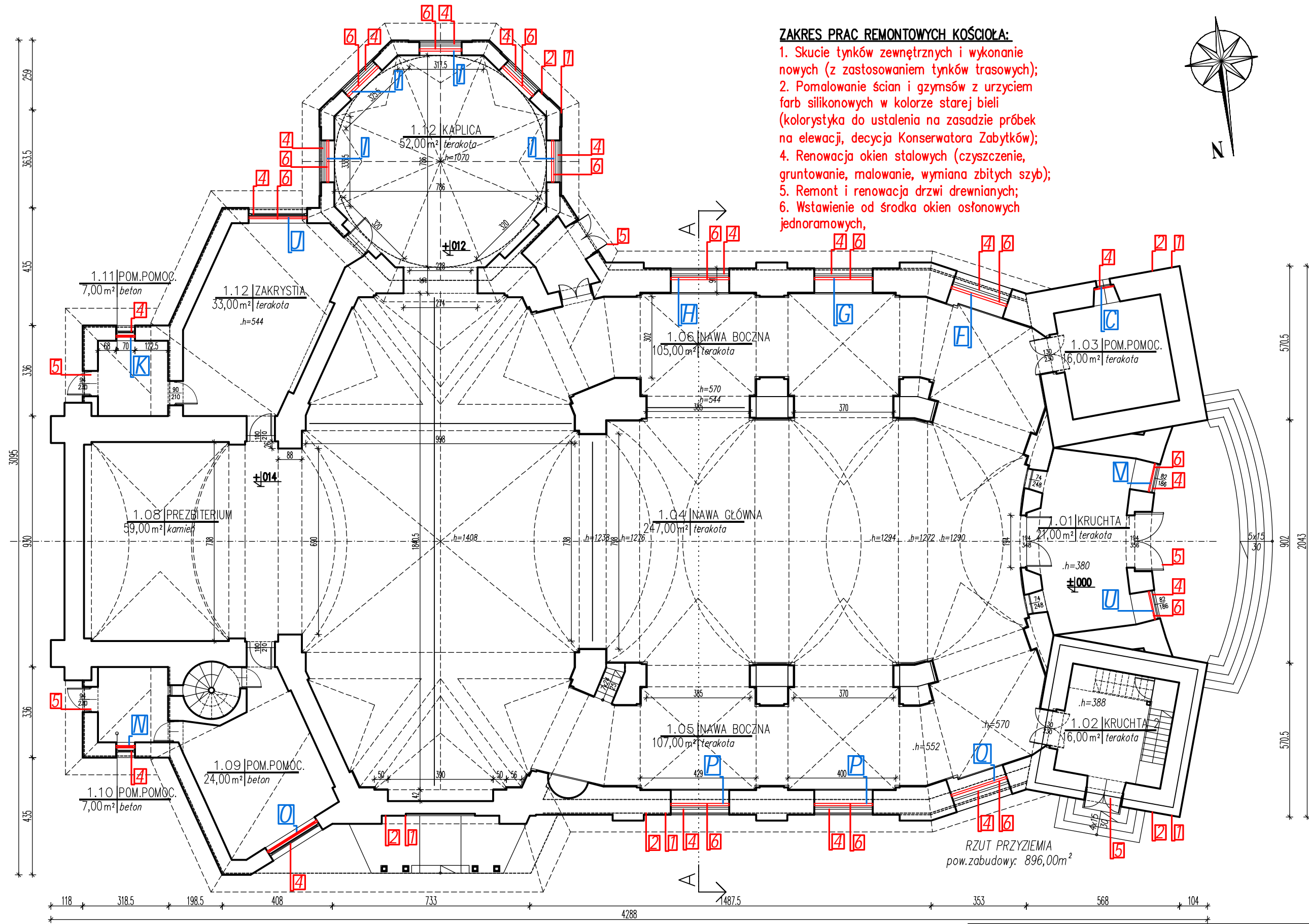

NAZWA OBIEKTU BUDOWLANEGO	Remont zabytkowego kościoła pw. w Agnieszki w Goniądzu		
TYTUŁ RYSUNKU	RZUT PRZYZIEMIA		
IMIĘ I NAZWISKO PROJEKTANTA	mgr inż. architekt KAROL NOWAKOWSKI	PODPIS PROJEKTANTA	SKALA RYS.
NUMER UPR. BUD.	upr.13/PDOKK/2014		1:150
IMIĘ I NAZWISKO PROJEKTANTA	mgr inż. architekt ANDRZEJ NOWAKOWSKI		NUMER RYS.
NUMER UPR. BUD.	upr. nr Bł. 194/77		2.
DATA SPORZĄDZENIA	29. 01. 2024		

ZAKRES PRAC REMONTOWYCH KOŚCIOŁA:

1. Skucie tynków zewnętrznych i wykonanie nowych (z zastosowaniem tynków trasowych);
2. Pomalowanie ścian i gzymsów z urzyciem farb silikonowych w kolorze starej bieli (kolorystyka do ustalenia na zasadzie próbek na elewacji, decyzja Konserwatora Zabytków);
3. Wymiana i remont obróbek blacharskich, rynien i parapetów zewnętrznych w oknach;
4. Renowacja okien stalowych (czyszczenie, gruntowanie, malowanie, wymiana zbitych szyb);
5. Remont i renowacja drzwi drewnianych;
6. Wstawienie od środka okien osłonowych jednoramowych,

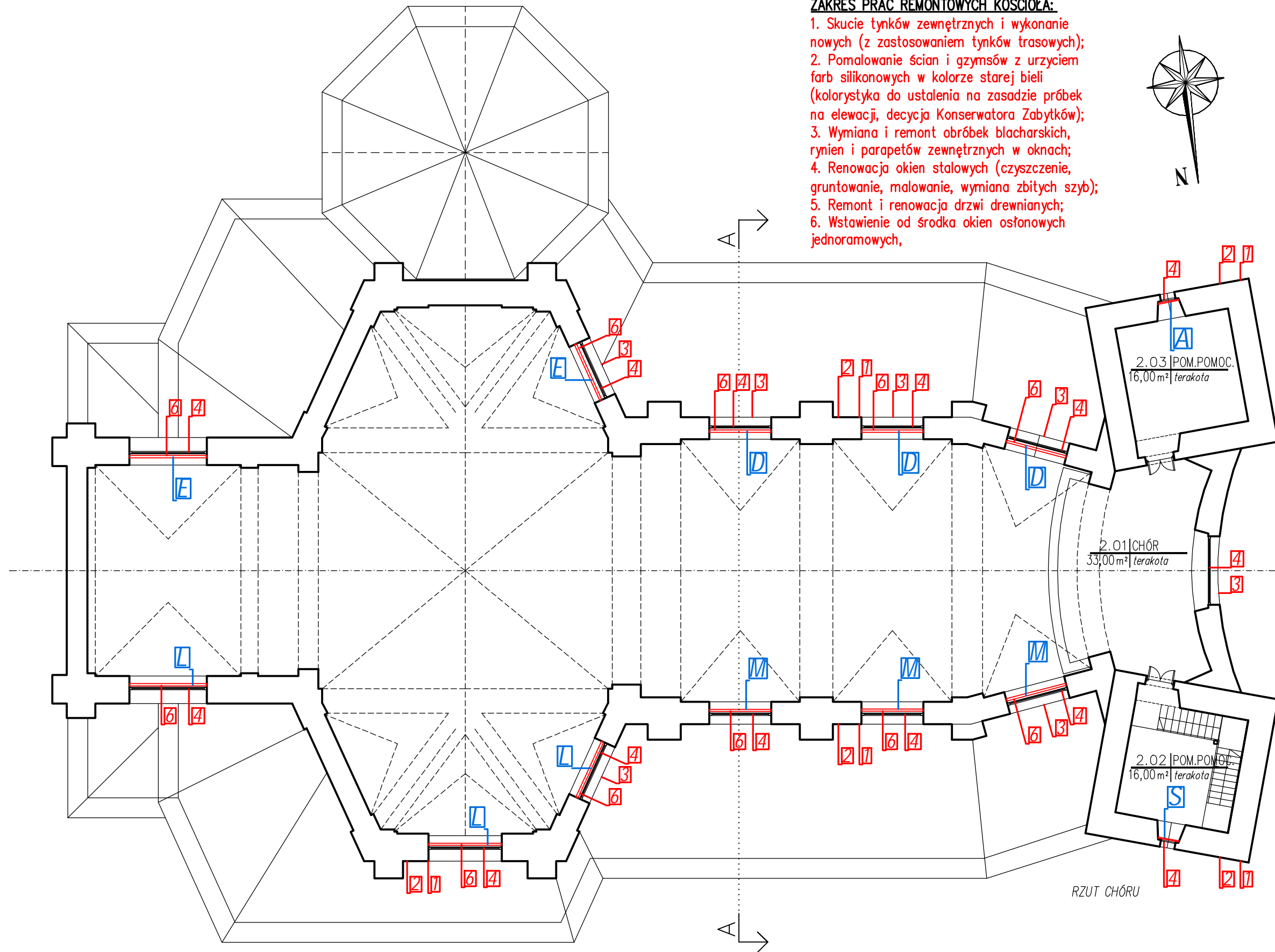
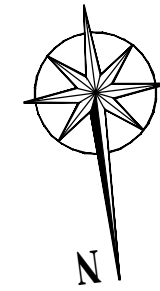

NAZWA OBIEKTU BUDOWLANEGO	Remont zabytkowego kościoła pw. w Agnieszki w Goniądzu		
TYTUŁ RYSUNKU	RZUT CHÓRU		
IMIĘ I NAZWIŚKO PROJEKTANTA	mgr inż. architekt KAROL NOWAKOWSKI	PODPIS PROJEKTANTA	SKALA RYS.
NUMER UPR. BUD.	upr.13/PDOKK/2014		1:150
IMIĘ I NAZWIŚKO PROJEKTANTA	mgr inż. architekt ANDRZEJ NOWAKOWSKI		NUMER RYS.
NUMER UPR. BUD.	upr. nr BŁ 194/77		3.
DATA SPORZĄDZENIA	29. 01. 2024		

ZAKRES PRAC REMONTOWYCH KOŚCIOŁA:

1. Skucie tynków zewnętrznych i wykonanie nowych (z zastosowaniem tynków trasowych);
2. Pomalowanie ścian i gzymsów z urzyciem farb silikonowych w kolorze starej bieli (kolorystyka do ustalenia na zasadzie próbek na elewacji, decyzja Konserwatora Zabytków);
3. Wymiana i remont obróbek blacharskich, rynien i parapetów zewnętrznych w oknach;
4. Renowacja okien stalowych (czyszczenie, gruntowanie, malowanie, wymiana zbitych szyb);
6. Wstawienie od środka okien ostonowych jednoramowych,
7. Ocieplenie sklepienia wełną mineralną;
8. Czyszczenie cokołu i wymiana spoinowania na spoiny trasowe;
9. Zabezpieczenie więźby dachowej p.poż.

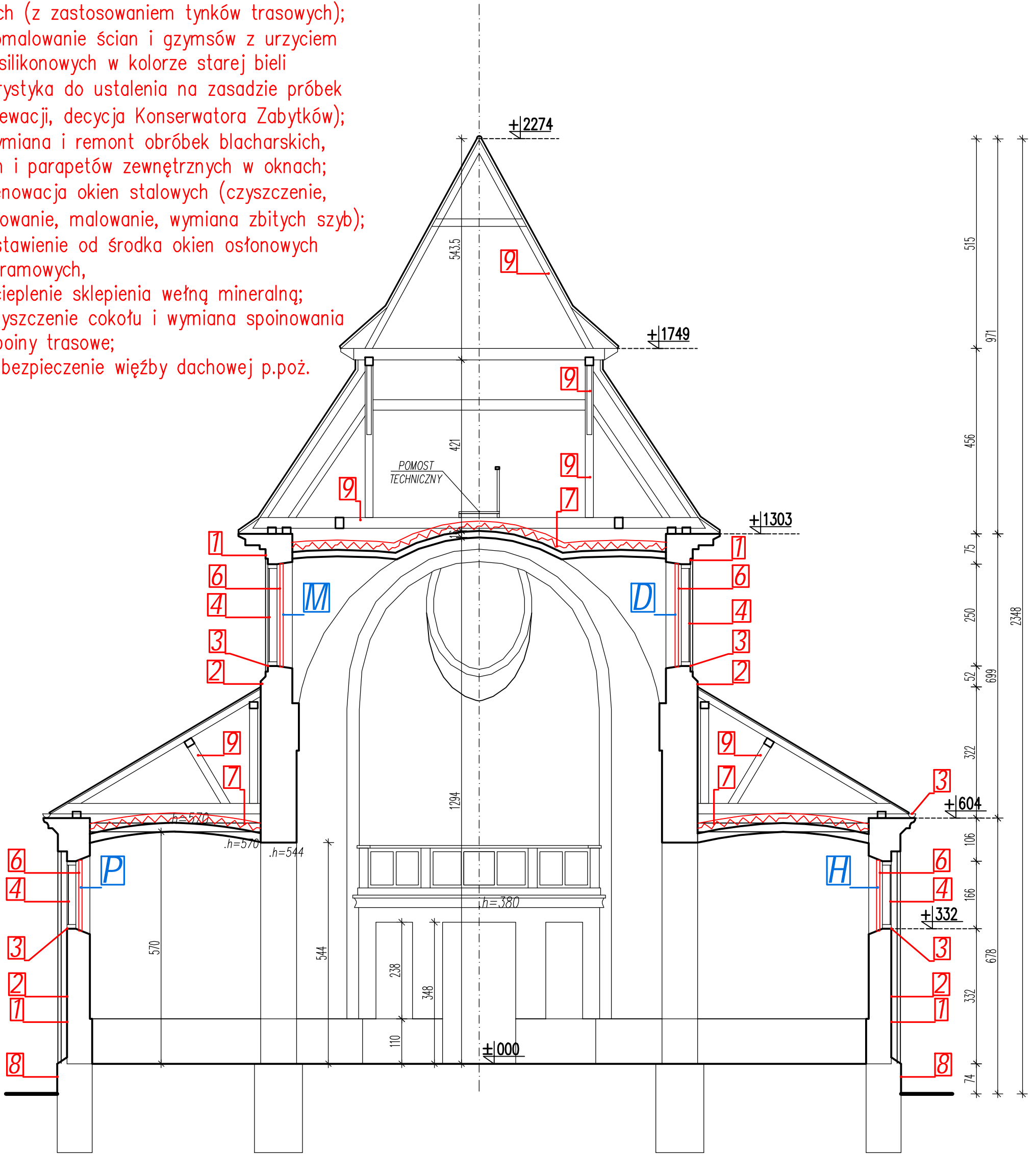

PRZEKRÓJ A-A

NAZWA OBIEKTU BUDOWLANEGO	Remont zabytkowego kościoła pw. w Agnieszki w Goniądzu		
TYTUŁ RYSUNKU	PRZEKRÓJ A-A		
IMIĘ I NAZWISKO PROJEKTANTA	mgr inż. architekt KAROL NOWAKOWSKI	PODPIS PROJEKTANTA	SKALA RYS. 1:100
NUMER UPR. BUD.	upr.13/PDOKK/2014		NUMER RYS. 4.
IMIĘ I NAZWISKO PROJEKTANTA	mgr inż. architekt ANDRZEJ NOWAKOWSKI		
NUMER UPR. BUD.	upr. nr Bł. 194/77		
DATA SPORZĄDZENIA	29. 01. 2024		

ZAKRES PRAC REMONTOWYCH KOŚCIOŁA:

1. Skucie tynków zewnętrznych i wykonanie nowych (z zastosowaniem tynków trasowych);
2. Pomalowanie ścian i gzymsów z urzyciem farb silikonowych w kolorze starej bieli (kolorystyka do ustalenia na zasadzie próbek na elewacji, decyzja Konserwatora Zabytków);
3. Wymiana i remont obróbek blacharskich, rynien i parapetów zewnętrznych w oknach;
4. Renowacja okien stalowych (czyszczenie, gruntowanie, malowanie, wymiana zbitych szyb);
5. Remont i renowacja drzwi drewnianych;
6. Wstawienie od środka okien osłonowych jednoramowych, podwójnie przeszklonych z argonem w pakietach z ciepłymi ramami aluminiowymi, wypełnionymi pianką poliuretanową.
8. Czyszczenie cokołu i wymiana spoinowania na spoiny trasowe;

NAZWA OBIEKTU BUDOWLANEGO	Remont zabytkowego kościoła pw. w Agnieszki w Goniądzu		
TYTUŁ RYSUNKU	ELWACJA POŁUDNIOWA		
IMIĘ I NAZWISKO PROJEKTANTA	mgr inż. architekt KAROL NOWAKOWSKI	PODPIS PROJEKTANTA	SKALA RYS.
NUMER UPR. BUD.	upr.13/PDOKK/2014		1:150
IMIĘ I NAZWISKO PROJEKTANTA	mgr inż. architekt ANDRZEJ NOWAKOWSKI		NUMER RYS.
NUMER UPR. BUD.	upr. nr Bz 194/77		5.
DATA SPORZĄDZENIA	29. 01. 2024		

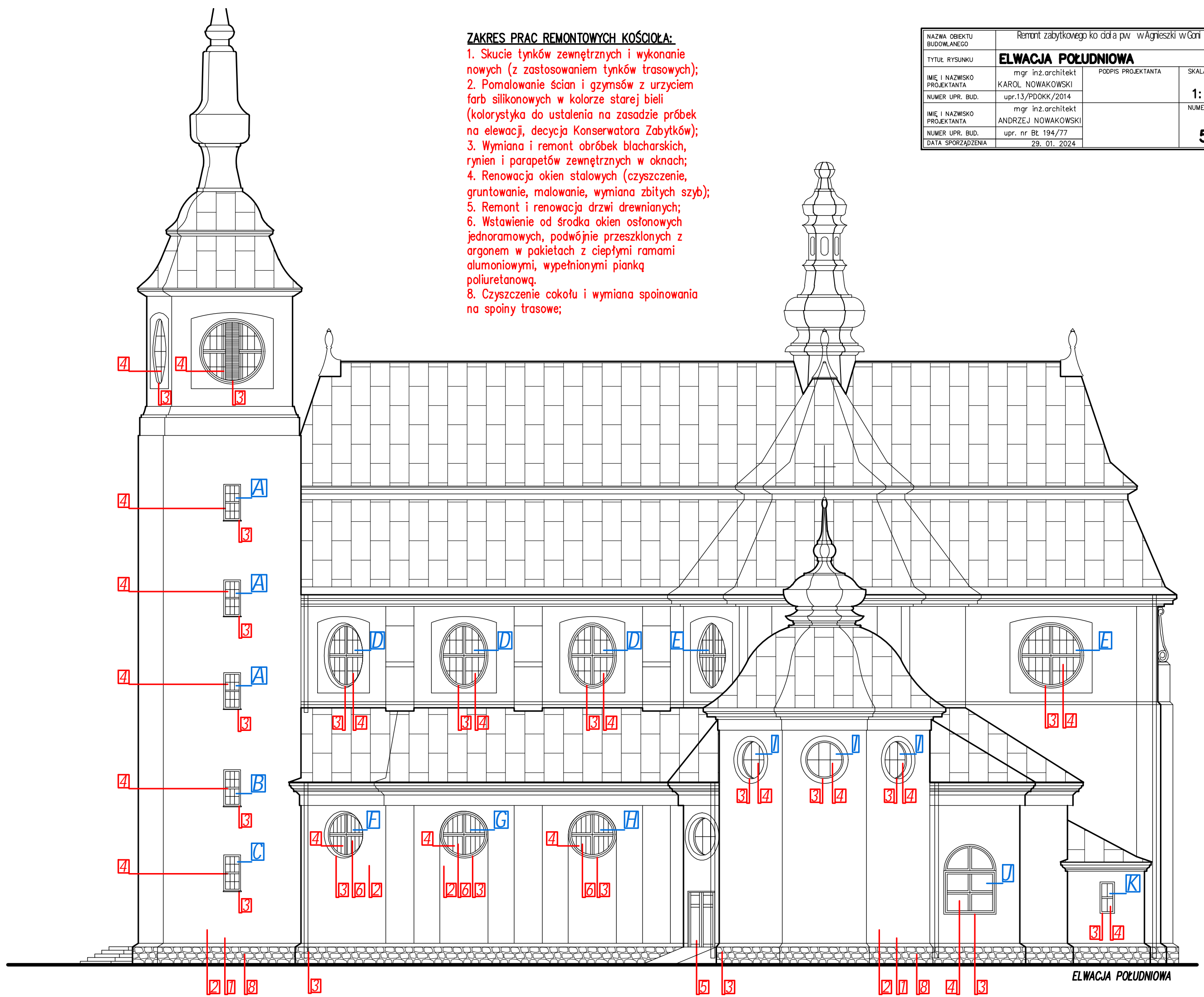

ELWACJA POŁUDNIOWA

ZAKRES PRAC REMONTOWYCH KOŚCIOŁA:

1. Skucie tynków zewnętrznych i wykonanie nowych (z zastosowaniem tynków trasowych);
2. Pomalowanie ścian i gzymsów z urzyciem farb silikonowych w kolorze starej bieli (kolorystyka do ustalenia na zasadzie próbek na elewacji, decyzja Konserwatora Zabytków);
3. Wymiana i remont obróbek blacharskich, rynien i parapetów zewnętrznych w oknach;
4. Renowacja okien stalowych (czyszczenie, gruntowanie, malowanie, wymiana zbitych szyb);
5. Remont i renowacja drzwi drewnianych;
8. Czyszczenie cokołu i wymiana spoinowania na spoiny trasowe;

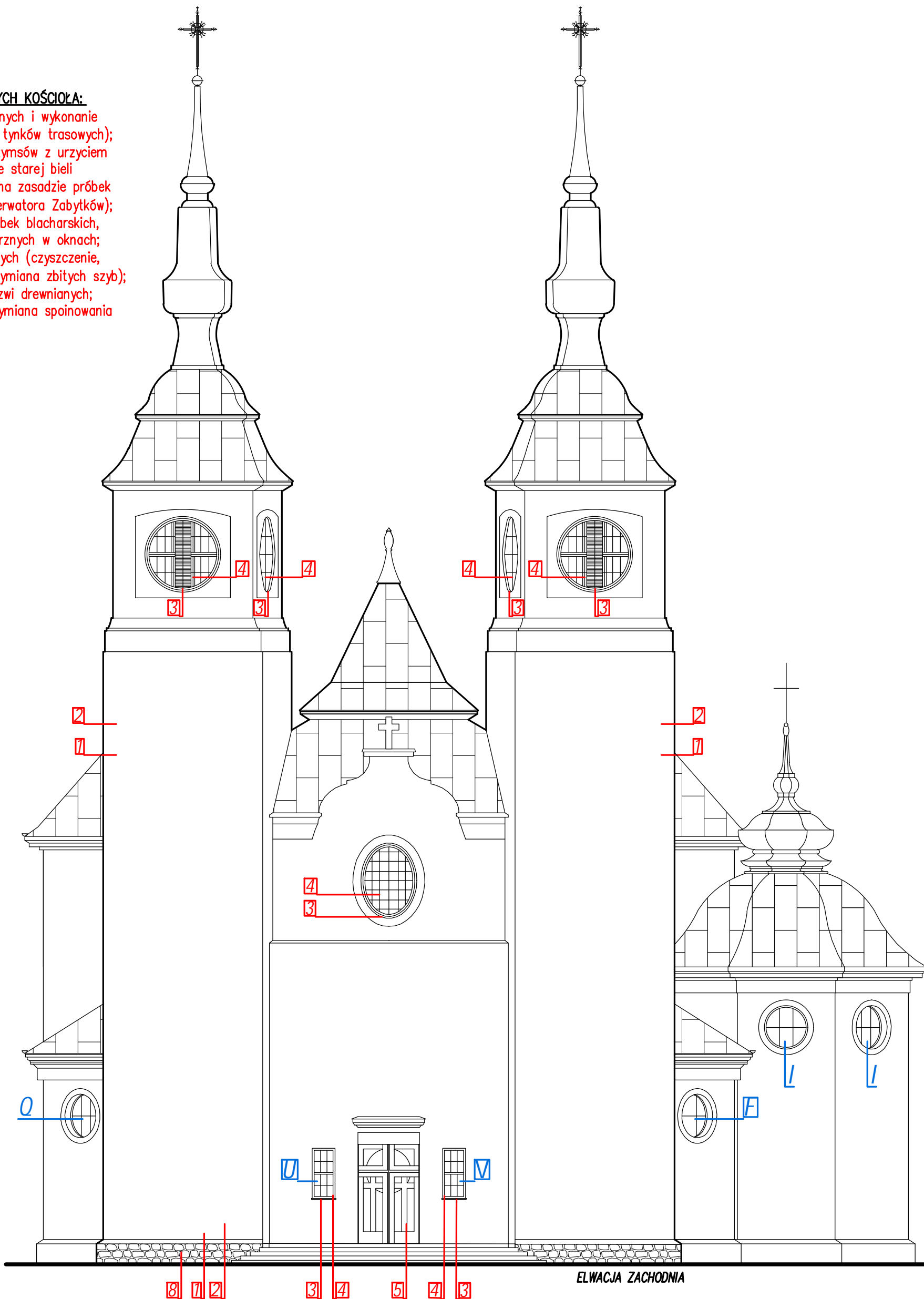

NAZWA OBIEKTU	Renowacja zabytkowego kościoła pw. w Agnieszki w Górnym Oczu
TYTUŁ RYSUNKU	ELWACJA ZACHODNIA
MIEJSCOWOŚĆ	PROJEKTANTA
NUMER UPR. BUD.	mgr inż. architekt KAROL NOWAKOWSKI upr. 13/PDOKK/2014
MIEJSCOWOŚĆ	PROJEKTANTA
NUMER UPR. BUD.	mgr inż. architekt ANDRZEJ NOWAKOWSKI upr. nr. Bt. 194/77
DATA SPORZĄDZENIA	29. 01. 2024
SKALA RYS.	1:150
NUMER RYS.	6.

ZAKRES PRAC REMONTOWYCH KOŚCIOŁA:

1. Skucie tynków zewnętrznych i wykonanie nowych (z zastosowaniem tynków trasowych);
2. Pomalowanie ścian i gzymsów z urzyciem farb silikonowych w kolorze starej bieli (kolorystyka do ustalenia na zasadzie próbek na elewacji, decyzja Konserwatora Zabytków);
3. Wymiana i remont obróbek blacharskich, rynien i parapetów zewnętrznych w oknach;
4. Renowacja okien stalowych (czyszczenie, gruntowanie, malowanie, wymiana zbitych szyb);
5. Remont i renowacja drzwi drewnianych;
6. Wstawienie od środka okien osłonowych jednoramowych, podwójnie przeszklonych z argonem w pakietach z ciepłymi ramami aluminiowymi, wypełnionymi pianką poliuretanową.
8. Czyszczenie cokołu i wymiana spoinowania na spoiny trasowe;

NAZWA OBIEKTU BUDOWLANEGO	Remont zabytkowego kościoła pw. w Agnieszki w Goniądzu		
TYTUŁ RYSUNKU	ELWACJA PÓŁNOCNA		
IMIĘ I NAZWISKO PROJEKTANTA	mgr inż. architekt KAROL NOWAKOWSKI	PODPIS PROJEKTANTA	SKALA RYS.
NUMER UPR. BUD.	upr.13/PDOKK/2014		1:150
IMIĘ I NAZWISKO PROJEKTANTA	mgr inż. architekt ANDRZEJ NOWAKOWSKI		NUMER RYS.
NUMER UPR. BUD.	upr. nr BŁ 194/77		7.
DATA SPORZĄDZENIA	29. 01. 2024		

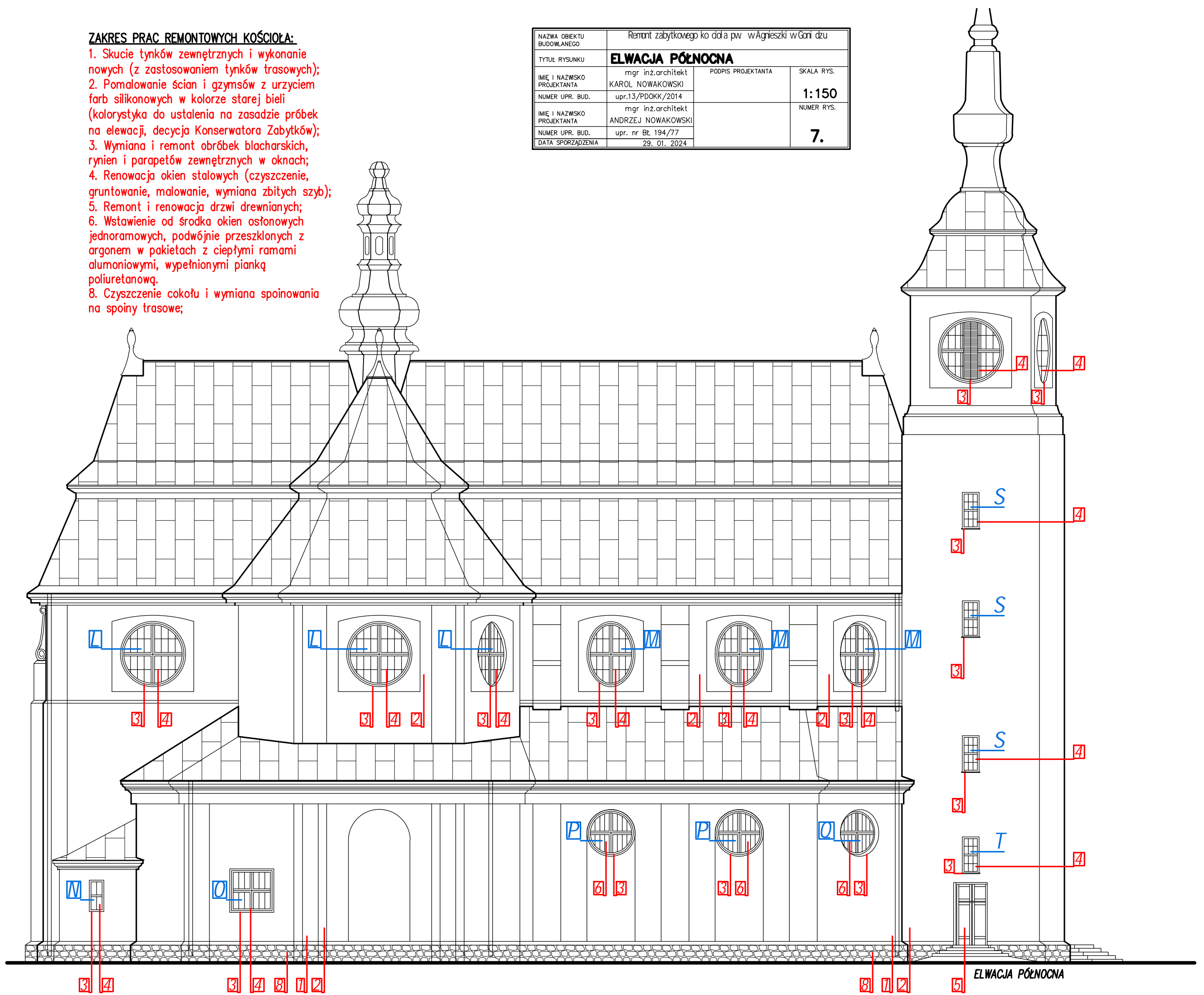

ZAKRES PRAC REMONTOWYCH KOŚCIOŁA:

1. Skucie tynków zewnętrznych i wykonanie nowych (z zastosowaniem tynków trasowych);
2. Pomalowanie ścian i gzymsów z urzyciem farb silikonowych w kolorze starej bieli (kolorystyka do ustalenia na zasadzie próbek na elewacji, decyzja Konserwatora Zabytków);
3. Wymiana i remont obróbek blacharskich, rynien i parapetów zewnętrznych w oknach;
4. Renowacja okien stalowych (czyszczenie, gruntowanie, malowanie, wymiana zbitych szyb);
5. Remont i renowacja drzwi drewnianych;
8. Czyszczenie cokołu i wymiana spoinowania na spoiny trasowe;

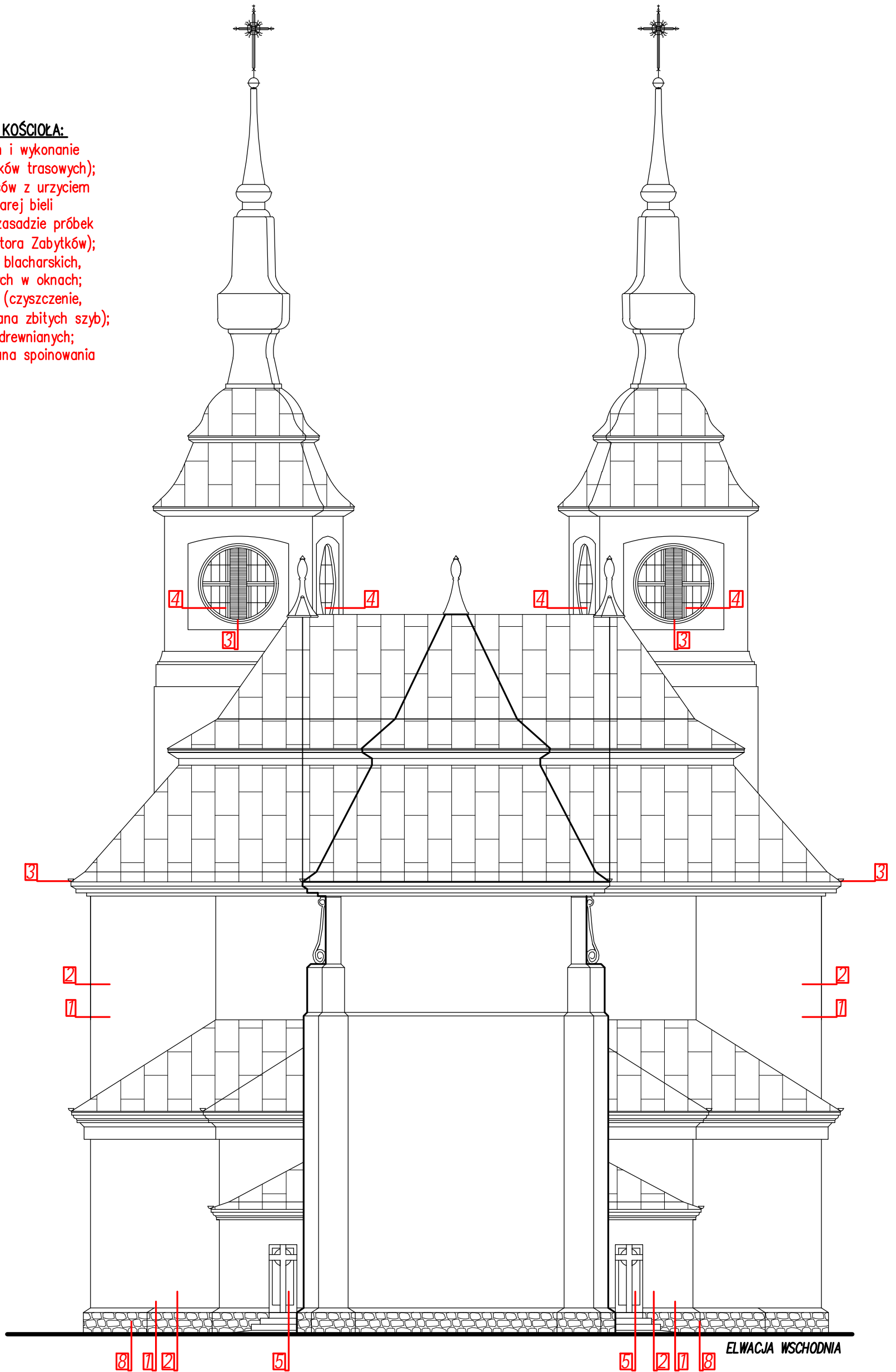

NAZWA OBIEKTU BUDOWLANEGO	Remont zabytkowego kościoła pw. Wągleszki w Goni dzu	
TYTUŁ RYSUNKU	ELWACJA WSCHODNIA	
IMIĘ I NAZWISKO PROJEKTANTA	mgr inż. architekt KAROL NOWAKOWSKI	PODSIĘGNIĘCIE PROJEKTANTA
NUMER UPR. BUD.	upr.13/PDOKK/2014	
IMIĘ I NAZWISKO PROJEKTANTA	mgr inż. architekt ANDRZEJ NOWAKOWSKI	
NUMER UPR. BUD.	upr. nr Bz. 194/77	
DATA SPORZĄDZENIA	29. 01. 2024	
		NUMER RYS. 1:150
		8.

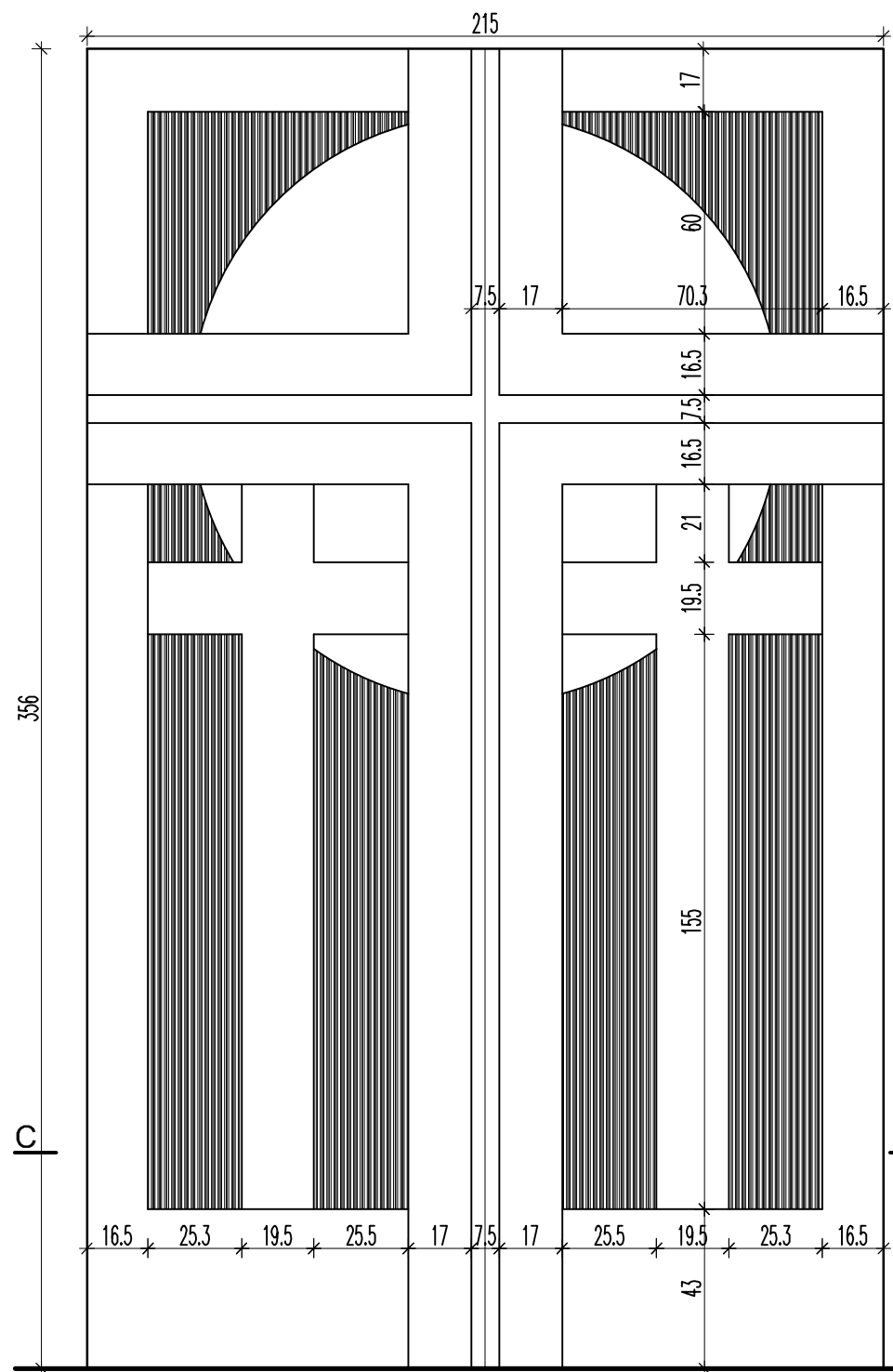

Widok drzwi głównych skala 1:10
Przekrój C-C przez fronton drzwi głównych skala 1:10

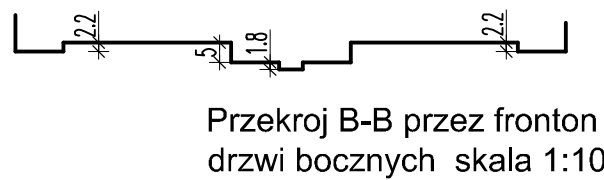

Przekrój B-B przez fronton drzwi bocznych skala 1:10



Przekrój A-A przez fronton drzwi do zakrystii skala 1:10

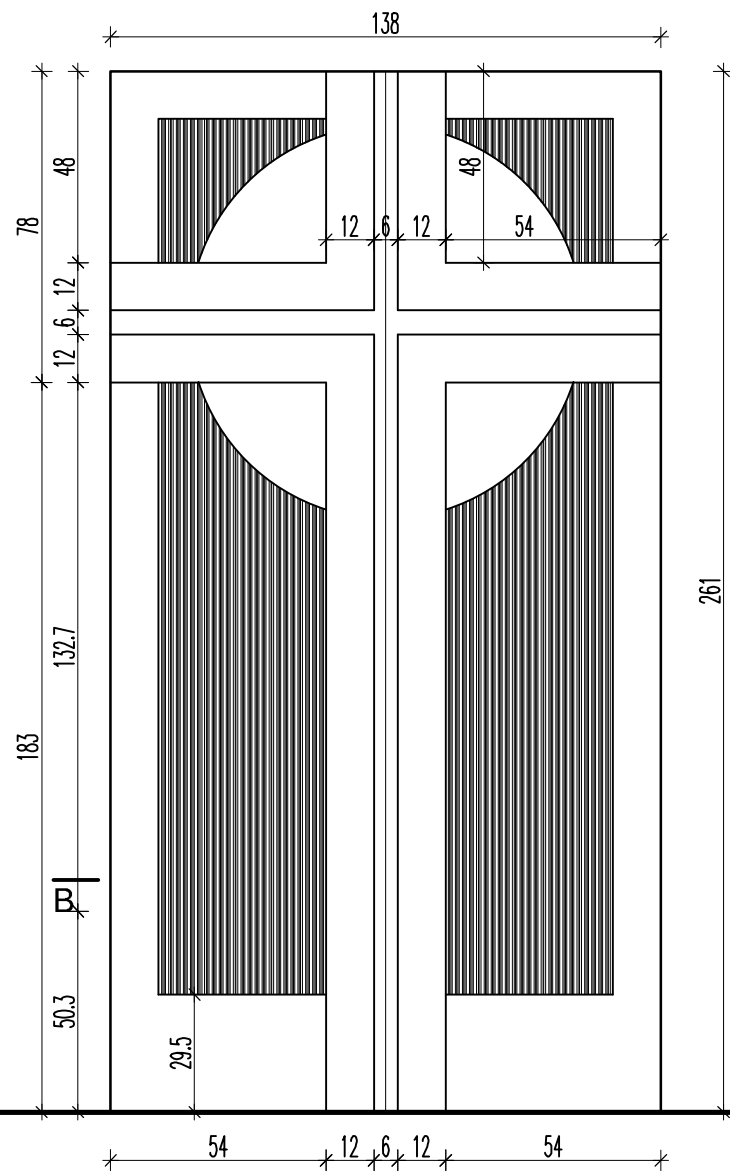

Widok drzwi bocznych skala 1:10

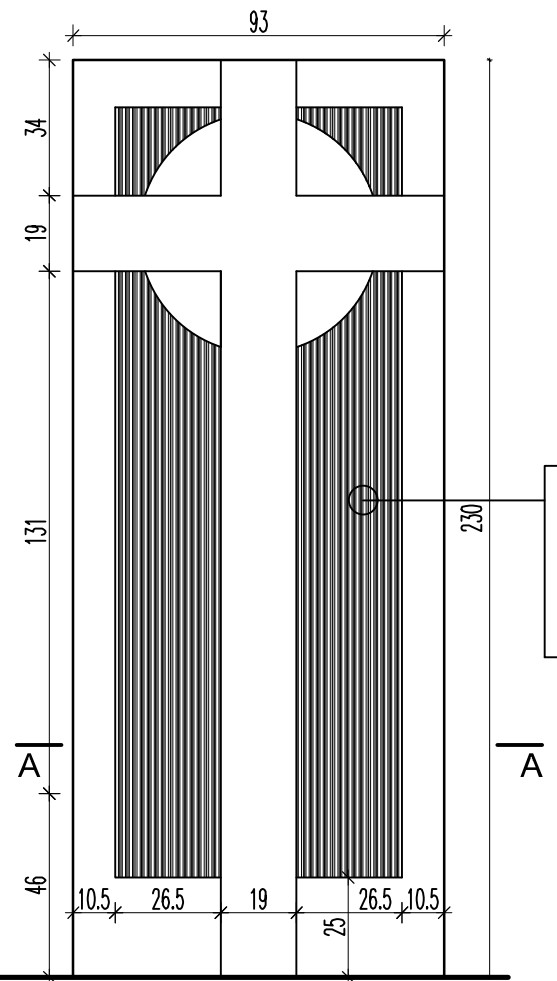

Widok drzwi do zakrystii skala 1:10

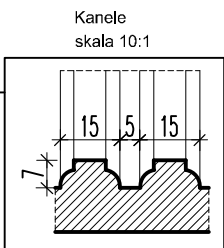

Kanele skala 10:1

NAZWA OBIEKTU BUDOWLANEGO	Remont zabytkowego kościoła pw. św Agnieszki w Goniądzu		
TYTUŁ RYSUNKU	WIDOK DRZWI REMONTOWANYCH		
IMIĘ I NAZWISKO PROJEKTANTA	mgr inż.architekt KAROL NOWAKOWSKI	PODPIS PROJEKTANTA	SKALA RYS. 1:20
NUMER UPR. BUD.	upr.13/PDOKK/2014		NUMER RYS. 9.
IMIĘ I NAZWISKO PROJEKTANTA	mgr inż.architekt ANDRZEJ NOWAKOWSKI		
NUMER UPR. BUD.	upr. nr Bł 194/77		
DATA SPORZĄDZENIA	29. 01. 2024		

**PODLASKI WOJEWÓDZKI
KONSERWATOR ZABYTEKÓW
15-554 Białystok, ul. Dojlidy Fabryczne 23**

Z-I.5142.38.2024.PW

POZWOLENIE

Na podstawie art. 36 ust.1, pkt 1, ust. 3, ust. 8, art. 37c, art. 91 ust. 4 pkt. 4 ustawy z dnia 23 lipca 2003 r. *o ochronie zabytków i opiece nad zabytkami* (tj.: Dz.U. z 2022 r. poz. 840) § 13 ust. 1, ust. 2 pkt 1, 3, 5 Rozporządzenia Ministra Kultury i Dziedzictwa Narodowego z dnia 2 sierpnia 2018 r. *w sprawie prowadzenia prac konserwatorskich, prac restauratorskich i badań konserwatorskich przy zabytku wpisanym do rejestru zabytków albo na Listę Skarbów Dziedzictwa oraz robót budowlanych, badań architektonicznych i innych działań przy zabytku wpisanym do rejestru zabytków, a także badań archeologicznych i poszukiwań zabytków* (tj.: Dz. U. z 2021 r. poz. 81) oraz art. 104 ustawy z dnia 14 czerwca 1960 r. – *kodeks postępowania administracyjnego* (tj.: Dz. U. z 2024 r. poz. 572 ze zm., zwanej dalej k.p.a.), po rozpatrzeniu wniosku z dnia 14 lutego 2024 r., uzupełnionego w dniu 28 marca 2024 r., 23 kwietnia 2024 r., 13 maja 2024 r. oraz 20 maja 2024 r., Parafii Rzymskokatolickiej pw. św. Agnieszki w Goniądzu, ul. Mickiewicza 15, 19-110 Goniądz, o wydanie pozwolenia na prowadzenie robót budowlanych polegających na remoncie budynku zabytkowego kościoła p. w. Św. Agnieszki w Goniądzu, zlokalizowanego na działce nr 949 w Goniądzu, zgodnie z projektem autorstwa przez mgr inż. arch. Karola Nowakowskiego oraz mgr inż. arch. Andrzeja Nowakowskiego, datowanym na 29 stycznia 2024 r.

p o z w a l a m

**Parafii Rzymskokatolickiej p.w. św. Agnieszki w Goniądzu,
ul. Mickiewicza 15, 19-110 Goniądz,**

na prowadzenie robót budowlanych polegających na remoncie budynku zabytkowego kościoła p. w. Św. Agnieszki w Goniądzu, zlokalizowanego na działce nr 949 w Goniądzu, zgodnie z projektem autorstwa przez mgr inż. arch. Karola Nowakowskiego oraz mgr inż. arch. Andrzeja Nowakowskiego, datowanym na 29 stycznia 2024 r

przy spełnieniu następujących warunków polegających na obowiązku:

1. kierowania robotami budowlanymi albo wykonywania nadzoru inwestorskiego przez osoby spełniające wymagania, o których mowa w art. 37 c ustawy *o ochronie zabytków i opiece nad zabytkami*;
2. przekazania wojewódzkiemu konserwatorowi zabytków nie później niż w terminie 14 dni przed dniem rozpoczęcia robót budowlanych, a w toku robót budowlanych na 14 dni przed dokonaniem zmiany osób wymienionych w punkcie 1
 - a) imienia, nazwiska i adresu osób, o których mowa w punkcie 1,
 - b) dokumentów potwierdzających spełnianie przez tę osobę wymagań, o których mowa w art. 37c ustawy,
 - c) oświadczenia osób, o których mowa w punkcie 1, o przyjęciu przez tę osobę obowiązku kierowania robotami budowlanymi albo wykonywania nadzoru inwestorskiego
3. zawiadomienie wojewódzkiego konserwatora zabytków o terminie rozpoczęcia i zakończenia robót budowlanych;
4. niezwłocznego zawiadomienia wojewódzkiego konserwatora zabytków o zagrożeniach lub nowych okolicznościach ujawnionych w trakcie prowadzenia robot budowlanych;

5. podjęcia innych działań, które zapobiegną uszkodzeniu lub zniszczeniu zabytku, t.j. wykonania prób kolorystycznych na elewacji przed ich całościowym malowaniem oraz poinformowanie Podlaskiego Wojewódzkiego Konserwatora Zabytków o ich wykonaniu w celu komisyjnego ustalenia ostatecznego odcienia koloru elewacji przedmiotowego zabytku

Termin ważności pozwolenia: 31 grudnia 2027 r.

Postępowanie w sprawie wydanego pozwolenia może zostać wznowione, a następnie pozwolenie może zostać cofnięte lub zmienione na podst. art. 47 ustawy z dnia 23 lipca 2003 r. *o ochronie zabytków i opiece nad zabytkami*.

Uzasadnienie

Wnioskiem z dnia 14 lutego 2024 r. Parafia Rzymskokatolicka pw. św. Agnieszki w Goniądzu, ul. Mickiewicza 15, 19-110 Goniądz, zwróciła się o wydanie pozwolenia na prowadzenie robót budowlanych polegających na remoncie budynku zabytkowego kościoła p. w. Św. Agnieszki w Goniądzu, zlokalizowanego na działce nr 949 w Goniądzu, zgodnie z projektem autorstwa przez mgr inż. arch. Karola Nowakowskiego oraz mgr inż. arch. Andrzeja Nowakowskiego, datowanym na 21 stycznia 2024 r. Wniosek uzupełniono w dniu w dniu 28 marca 2024 r., 23 kwietnia 2024 r., 13 maja 2024 r. oraz 20 maja 2024 r.

W związku z art. 10§ 2 k.p.a., w myśl którego organy administracji publicznej mogą odstąpić od zasady określonej w §1 tylko w przypadkach, gdy załatwienie sprawy nie cierpi zwłoki ze względu na niebezpieczeństwo dla życia lub zdrowia ludzkiego albo ze względu na grożącą niepowetowaną szkodę materialną, po rozpatrzeniu pisma Wnioskodawcy z dnia 12 kwietnia 2024 r. (data wpływu do tut. Urzędu 23 kwietnia 2024 r.), odstąpiono od zastosowania art. 10 § 1 k.p.a.

Kompetencje Podlaskiego Wojewódzkiego Konserwatora Zabytków w Białymstoku do zajęcia stanowiska w powyższej sprawie wynikają z faktu, że przedmiotowy kościół parafialny p. w. św. Agnieszki w Goniądzu, zlokalizowany na działce nr 949 w Goniądzu, został wpisany do rejestru zabytków decyzją nr KL-WKZ-5340/10/81 Wojewódzkiego Konserwatora Zabytków w Białymstoku z dnia 23 kwietnia 1981 r. pod nr rejestru A-493. W uzasadnieniu decyzji o wpisie do rejestru w/w obiekcie zapisano: „kościół murowany, wzniesiony na rzucie krzyża łacińskiego, trzynawowy, bazylikowy z transeptem, prezbiterium zamknięte prostokątnie, od strony pd. do transeptu dobudowana ośmioboczna kaplica p. w. św. Antoniego Padewskiego, od strony zachodniej dwie wieże. Obiekt posiada wartości kulturowe i naukowe”

Jak ustalono w toku postępowania wnioskowane prace będą dotyczyły m. in. skucia odspojonych tynków i dokonania uzupełnień, oczyszczenia z farby i malowania elewacji, wstawienia okien od strony wnętrza obiektu w części istniejących otworów okiennych oraz ocieplenia sklepienia i wykonania podestu technicznego na poddaszu. Planowana inwestycja nie naruszy walorów zabytkowych przedmiotowego kościoła, ponieważ jego zasadnicza bryła, kompozycja i wykończenie elewacji oraz układ wewnątrz nie zostaną zmienione. Powyższe działania nie na stoją w sprzeczności z przepisami przytoczonej na wstępie ustawy *o ochronie zabytków i opiece nad zabytkami*.

Z przepisu m.in. 36 ust. 1 pkt 1 ustawy *o ochronie zabytków i opiece nad zabytkami* wynika, że pozwolenia wojewódzkiego konserwatora zabytków wymaga m.in. prowadzenie prac konserwatorskich, restauratorskich lub robót budowlanych przy zabytku wpisanym do rejestru. Natomiast z art. 36 ust. 1 pkt 3 wynika, że pozwolenia, o których mowa w ust. 1 mogą określać warunki, które zapobiegną uszkodzeniu lub zniszczeniu zabytku. Art. 4. ust. 2 ww. ustawy stanowi, że ochrona zabytków polega, w szczególności, na podejmowaniu przez organy

administracji publicznej działań mających na celu m.in.: zapobieganie zagrożeniom mogącym spowodować uszczerbek dla wartości zabytków.

Art. 37, lit. „c” w/w ustawy o ochronie zabytków i opiece nad zabytkami stanowi, że robotami budowlanymi kieruje albo nadzór inwestorski wykonuje, przy zabytkach nieruchomości wpisanych do rejestru osoba, która posiada uprawnienia budowlane określone przepisami Prawa budowlanego oraz która przez co najmniej 18 miesięcy brała udział w robotach budowlanych prowadzonych przy zabytkach nieruchomości wpisanych do rejestru lub inwentarza muzeum będącego instytucją kultury.

Z art. 104 k.p.a. wynika, że organ administracji publicznej załatwia sprawę przez wydanie decyzji, która rozstrzyga sprawę co do jej istoty.

Wobec powyższego orzeczono jak w sentencji.

Pouczenie

Od decyzji niniejszej służy stronom prawo wniesienia odwołania do Ministra Kultury i Dziedzictwa Narodowego w Warszawie za pośrednictwem Podlaskiego Wojewódzkiego Konserwatora Zabytków w Białymstoku, w terminie 14 dni od daty jej otrzymania.

Jednocześnie organ poucza, że w trakcie biegu terminu do wniesienia odwołania można zrzec się prawa do wniesienia odwołania wobec tutejszego organu co będzie skutkowało uprawomocnieniem wydanej decyzji.

Załącznik:

1. Projekt budowlany Remont zabytkowego kościoła p. w. św. Agnieszki w Goniądzu (oprac. mgr inż. arch. Karol Nowakowski, mgr inż. arch. Andrzej Nowakowski, 29.01.2024) - szt. 3

Decyzja stała się ostateczna i prawomocna.
Wojewódzki Urząd Ochrony Zabytków w Białymstoku

Bnia .. 3 sierpnia 2024 r.

Wzta .. 3.08.24 r.

INSPEKTOR
Urząd Ochrony Zabytków
Patrycja Wagenhejm

Z up. Podlaskiego Wojewódzkiego
Konserwatora Zabytków

Agnieszka Płocka-Wojtala

Kierownik I Wydziału Inspekcji Zabytków

Otrzymuje:

1. Parafia Rzymskokatolicka p.w. św. Agnieszki w Goniądzu, ul. Mickiewicza 15, 19-110 Goniądz

Do wiadomości:

1. Starostwo Powiatowe w Mońkach (ePUAP)

PWKZ – a/a

UWAGA: uzyskanie pozwolenia wojewódzkiego konserwatora zabytków na podjęcie robót budowlanych przy zabytku wpisanym do rejestru nie zwalnia z obowiązku uzyskania pozwolenia na budowę albo zgłoszenia, w przypadkach określonych przepisami Prawa budowlanego (art. 36 ust. 8 ustawy z dnia 23 lipca 2003 r. o ochronie zabytków i opiece nad zabytkami).

Sprawę prowadzi: Patrycja Wagenhejm, inspektor ochrony zabytków WUOZ w Białymstoku, tel. (85) 74-12-332, wew. 58

Informacja o przetwarzaniu danych osobowych

Administratorem podanych danych osobowych jest Podlaski Wojewódzki Konserwator Zabytków, reprezentujący Wojewódzki Urząd Ochrony Zabytków w Białymstoku, z siedzibą przy ul. Dojlidy Fabryczne 23, 15-554 Białystok, tel.: 85 74 12 332, e-mail: sekretariat@wuoz.bialystok.pl.

We wszelkich sprawach związanych z przetwarzaniem danych osobowych możesz skontaktować się z naszym Inspektorem Ochrony Danych dostępnym pod adresem e-mail: iod@wuoz.bialystok.pl.

Szczegółowe informacje dotyczące przetwarzania danych osobowych można odnaleźć na naszej stronie internetowej w zakładce **RODO**.